

**NAME** NOM  **DATE** DATUM DATE

**EVENT** VERANSTALTUNG EVENEMENT  **TRACK** STRECKE PISTE  **AIR TEMP** UMGEBUNGSTEMP. TEMPÉRATURE DE L'AIR

**TRACK SIZE** STRECKENGRÖSSE TAILLE DE LA PISTE  **SURFACE** STRECKENBELAG TYPE DE SURFACE  **TRACTION LEVEL** GRIFF ADHÉRENCE  **CONDITIONS** WETTER NIVEAU D'HYDROMÉTRIE

**RIDE HEIGHT** BODENFREIHEIT GARDE AU SOL

mm

**CAMBER ANGLE** STURZ ANGLE DE CARROSSAGE

°

**TOE IN/OUT** VONSPUR/NACHSPUR ANGLE DE PINCEMENT

°

**SWAY BAR** STABILISATOR BARRE ANTI-ROULIS

mm

**SWAY BAR LINK** STABILISATOR HEBELLÄNGE LIEN DE LA BARRE ANTI-ROULIS

mm

**WISHBONE DROOP\*** AUSFEDERWEG ACHSE DROOP DES TRIANGLES ARRIÈRES

mm

**NOTES** NOTIZEN REMARQUES

## FRONT VORN AVANT

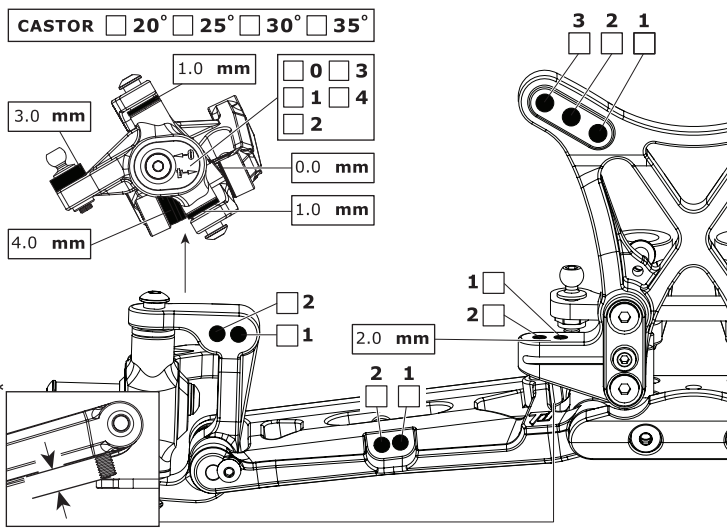

**RIDE HEIGHT** BODENFREIHEIT GARDE AU SOL

mm

**CAMBER ANGLE** STURZ ANGLE DE CARROSSAGE

°

**SWAY BAR** STABILISATOR BARRE ANTI-ROULIS

mm

**SWAY BAR LINK** STABILISATOR HEBELLÄNGE LIEN DE LA BARRE ANTI-ROULIS

mm

**WISHBONE DROOP\*** AUSFEDERWEG ACHSE DROOP DES TRIANGLES ARRIÈRES

mm

**NOTES** NOTIZEN REMARQUES

## REAR HINTEN ARRIÈRE

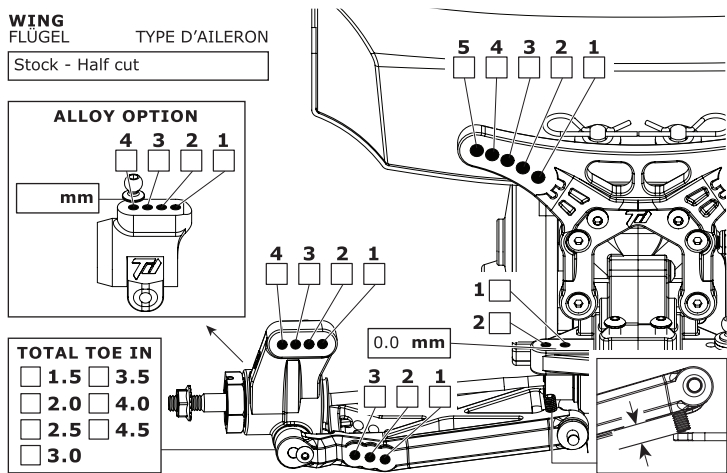

**MOTOR** MOTOR MOTEUR

**SPUR GEAR** HAUPTZAHNRAD COURONNE

**PINION GEAR** RITZEL PIGNON

**BATTERY** AKKU ACCUMULATEUR

**ESC SETTINGS** REGLER PROGRAMM RÉGLAGE DU VARIATEUR

**DIFF. TYPE** DIFF. TYP TYPE DE DIFF.

BALL  GEAR

**DIFF. OIL** DIFF. ÖL HUILE DE DIFF.

cst

**BODY** KÖRPER CARROSSERIE

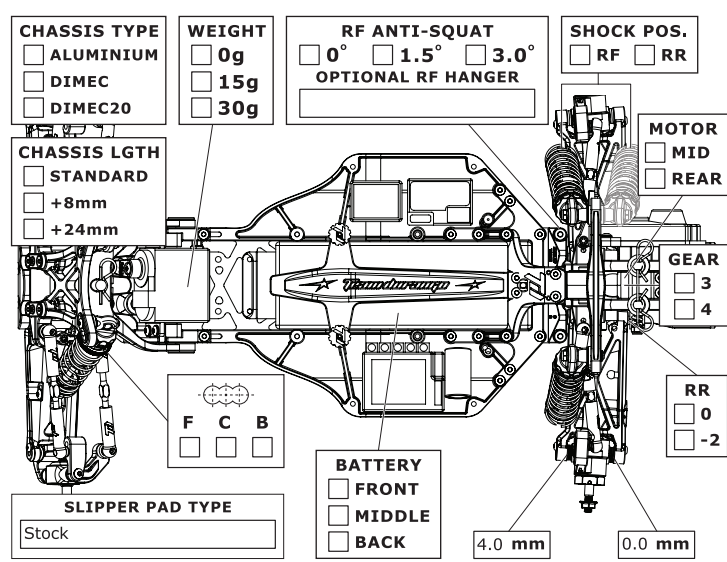

## FRONT SHOCKS VORNE DÄMPFER AMORTISSEURS AVANTS

**SPRINGS** FEDERN RESSORTS

**REBOUND** REBOUND REBOND

%

**PRELOAD\*** FEDERVORSpannung PRÉCONTRAINTÉ

mm

**OIL WT.** ÖLVISKOSITÄT VISCOSITÉ

cst

**PISTON** KOLBEN PISTON

**LENGTH+ LANGE** LONGUEUR

mm

**NOTES** NOTIZEN REMARQUES

BIG BORE

SLIM BORE

## REAR SHOCKS HINTEN DÄMPFER AMORTISSEURS ARRIÈRES

**SPRINGS** FEDERN RESSORTS

**REBOUND** REBOUND REBOND

%

**PRELOAD\*** FEDERVORSpannung PRÉCONTRAINTÉ

mm

**OIL WT.** ÖLVISKOSITÄT VISCOSITÉ

cst

**PISTON** KOLBEN PISTON

**LENGTH+ LANGE** LONGUEUR

mm

**NOTES** NOTIZEN REMARQUES

BIG BORE

SLIM BORE

## TYRES REIFEN PNEUS

FRONT	REAR
<b>BRAND</b> HERSTELLER	<b>MARQUE</b>
<input type="text"/>	<input type="text"/>
<b>TREAD</b> PROFIL	<b>PROFIL</b>
<input type="text"/>	<input type="text"/>
<b>COMPOUND</b> MISCHUNG	<b>DURETÉ</b>
<input type="text"/>	<input type="text"/>
<b>INSERT</b> EINLAGEN	<b>MOUSSE</b>
<input type="text"/>	<input type="text"/>
<b>WHEEL</b> FELGE	<b>JANTE</b>
<input type="text" value="Team Durango"/>	<input type="text" value="Team Durango"/>
<b>NOTES</b> NOTIZEN	<b>REMARQUES</b>
<input type="text" value="Tires are very specific for each track"/>	

**RESULTS PLATZIERUNG RÉSULTAT**

**QUALIFYING POSITION** VORLAUFERGEBNIS POSITION EN QUALIFICATION

**FINAL POSITION** ENDPLATZIERUNG POSITION FINALE

**AVERAGE LAP** DURCHSCHNITTZEIT TEMPS AU TOUR MOYEN

**BEST LAP** SCHNELLSTE RÜNDE MEILLEUR TEMPS AU TOUR

**RACE TIME** RENNDAUER DURÉE DE LA COURSE