

NAME ドライバー 姓名  DATE 日付 日期  セットアップシート 設定表 V1.0A

EVENT/TRACK イベント名/サーキット 比赛项目/跑马场  SURFACE 路面 地质  GRIP トラクションレベル 抓地力

CONDITIONS コンディション 天气  AIR TEMP. 気温 温度  ° QUALIFYING POSITION 予選結果 预赛排名  FINAL POSITION 決勝結果 决赛排名

**RIDE HEIGHT** 車高 车高  mm

**CAMBER ANGLE** キャンバー角 傾角  °

**TOE IN/OUT** トー角 束角  +/- °

**WISHBONE DROOP\*** ドループ 尾揺臂下限  mm

**NOTES** メモ 备注

## FRONT フロント 前

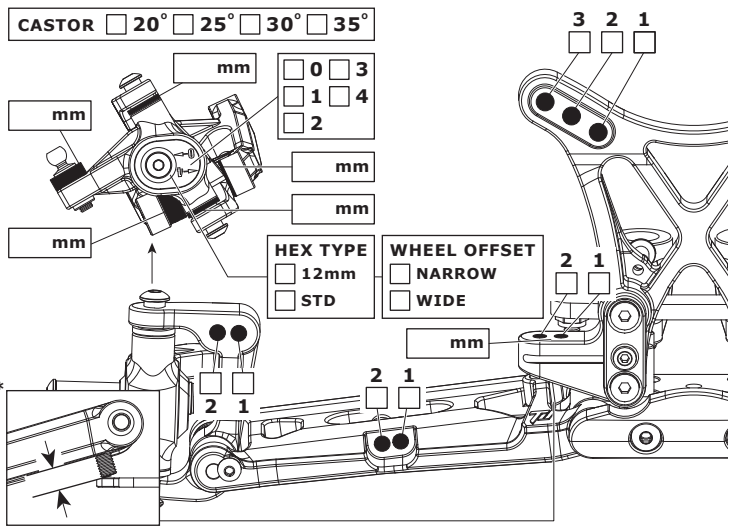

**RIDE HEIGHT** 車高 车高  mm

**CAMBER ANGLE** キャンバー角 傾角  °

**SWAY BAR** スタビライザー 防傾杆  mm

**SWAY BAR LINK** スタビライザーリンク 防傾连杆长度  mm

**WISHBONE DROOP\*** ドループ 尾揺臂下限  mm

**NOTES** メモ 备注

**MULTI-AXLE** マルチアクスル 多軸

## REAR リア 后

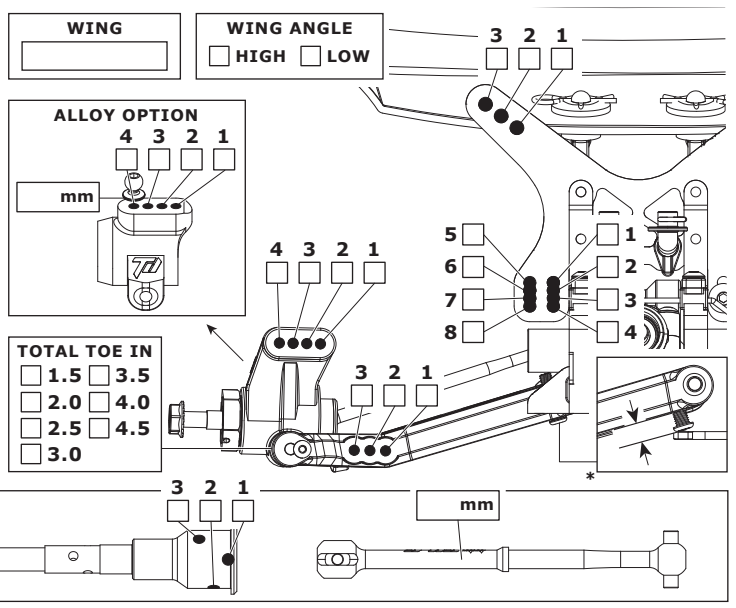

**MOTOR** モーター 马达

**SPUR GEAR** スパーギア 大齿

**PINION GEAR** ピニオンギア 马达齿

**BATTERY** バッテリー 电池

**ESC SETTINGS** ESCセッティング 电调设定

**DIFF TYPE** デイアレンシャル 差动式  2 GEAR  4 GEAR

**DIFF OIL** デフオイル 差速油  cst

**BODY** ボディ 機構

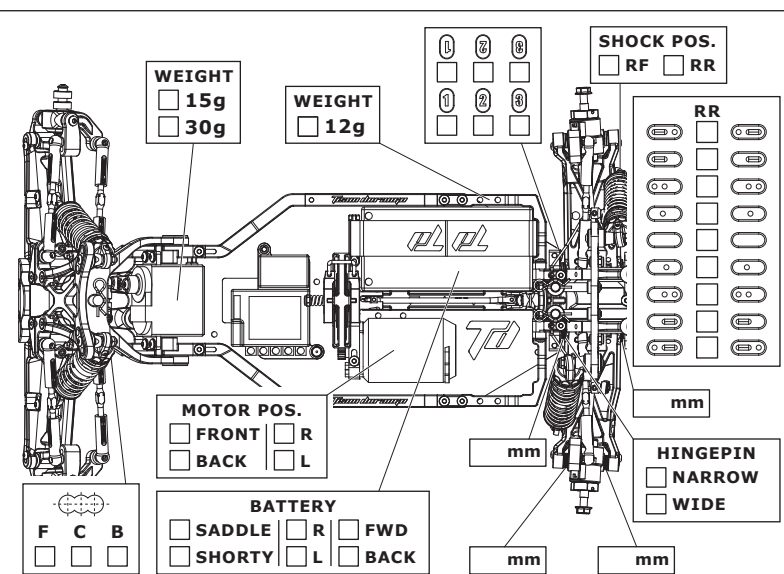

## FRONT SHOCKS フロント ショック 前避震机

**SPRINGS** スプリング 弹簧

**REBOUND** リバウンド 回弾  %

**PRELOAD\*** プリロード 弹簧预压  mm

**OIL WEIGHT** ショックオイル 避震油  cst

**PISTON** ピストン 活塞

**LENGTH+** シャフト長 长度  mm

**NOTES** メモ 备注

BIG BORE  SLIM BORE

## REAR SHOCKS リア ショック 后避震机

**SPRINGS** スプリング 弹簧

**REBOUND** リバウンド 回弾  %

**PRELOAD\*** プリロード 弹簧预压  mm

**OIL WEIGHT** ショックオイル 避震油  cst

**PISTON** ピストン 活塞

**LENGTH+** シャフト長 长度  mm

**NOTES** メモ 备注

BIG BORE  SLIM BORE

## TYRES タイヤ 轮胎

**FRONT** | **REAR**

**BRAND** ブランド 轮胎品牌

**TREAD** トレッド 备注

**COMPOUND** コンパウンド 轮胎物料

**INSERT** インサート 胎胆

**WHEEL** ホイール 轮圈

**NOTES** メモ 备注

